

Marubeni Motors Poland Sp. z o.o.
Dystrybutor samochodów marki **TATA**
ul. Puławska 38
05-500 Piaseczno

www.mmp-sp.pl



Indica





W MIEJSKIM STYLU

Świat jest jej domem, ale urodziła się, aby żyć w ruchu miejskim. Miasto, jego rytmy i zwyczaje – INDICA jest jego częścią. Zadowolony także Ciebie – zgrabna i poręczna, gotowa by złamać reguły i czas miejskiej dżungli.

Indica to przestronne i wygodne wnętrze, a jednocześnie istota zwinna i ruchliwa gdy masz niewielką przestrzeń do zaparkowania.

Ładna i pociągająca w formie.





Silnik o pojemności 1.4 litra pulsuje w dwóch wersjach: wydajny benzynowy 85 KM oraz turbo diesel w technologii common rail 16V 70 KM.

Zwarta linia cechuje doskonały samochód miejski. Indica to pięciodrzwiowy hatchback; zapewnia wystarczająco dużo miejsca nawet dla 5-ciu osób.





**DESIGN I PRAKTYCZNOŚĆ
– DOSKONAŁOŚĆ I HARMONIA**

W środku na pewno nie zabraknie miejsca, ale z zewnątrz ma tylko 369 cm.

Zwarta sylwetka, a także seryjnie montowane wspomaganie kierownicy, sprawiają, że manewry na zatłoczonych ulicach czy ciasnych parkingach są łatwe i wygodne. Wyposażenie standardowe zawiera też elektryczne podnośniki wszystkich szyb bocznych, zamek centralny sterowany pilotem, immobiliser i klimatyzację.

W centrum myśli projektowej jest **użytkownik**. INDICA jest doskonałym wyrazem kompozycji, w której czas i miejsce jest całkowicie dostosowane do potrzeb użytkowników.

Zewnętrzne oświetlenie i światła przeciwmgielne, profile drzwi z elementami chromowanymi, składane lusterka wsteczne wpisują się harmonijnie w sylwetkę auta.





Spokój i pewność. Aby docenić przyjemność podróżowania i prowadzenia, możesz liczyć na przyjaciela, któremu możesz zaufać.

Świetna widoczność, doskonałe hamulce, elementy bezpieczeństwa biernego, wszystko aby ograniczyć wszelkie zagrożenia dla kierowcy i pasażerów.

Przednie pasy bezpieczeństwa z systemem przeciwwprężeniowym współpracują z poduszkami kierowcy i pasażera. EBD – elektroniczny rozdział siły hamowania na śliskich nawierzchniach to nieodłączny element ABS-u.

Zawsze dla bezpieczeństwa: przednie fotele zaprojektowano tak, by kierowca i pasażer mieli stabilną pozycję. Nadwozie posiada strefy kontrolowanego zgniotu, a belki w drzwiach bocznych oraz zderzaki pochłaniają energię podczas zderzeń.

PODRÓŻOWAĆ BEZPIECZNIE



KOMFORT I ERGONOMIA

PRZYJEMNOŚĆ Z PROWADZENIA

Pochylając i kładąc tylne oparcie, można w pełni wykorzystać przestrzeń ładunkową.

Gwarancja na 3 lata lub 100 000 km w kooperacji z Europa Assistance dają spokój, zaufanie i pewność dwudziestoczterogodzinnej ochrony przez 3 lata.

Elegancki i dynamiczny design to podkreślenie właściwości użytkowych przyjemną linią.

Komfort i przyjemność prowadzenia uzyskano dzięki niezależnemu zawieszeniu przedniemu z kolumną McPhersona i drążkowi reakcyjnemu.

Wsiądźcie i cieszcie się z podróży. Z miejsca kierowcy łatwo czytelne są okrągłe iluminowane wskaźniki, dobrze widoczne w dzień i w nocy. Materiały foteli i obicia drzwi są utrzymane w łagodnej, ciemnoszarej tonacji.



DANE TECHNICZNE

KOLORY

WHITE (kod B4)



SALSA RED (kod EA)



ARCTIC SILVER (kod D3)



MICA GREY (kod F5)



MARINA SILVER (kod FM)



SPARKLING GOLD (kod F6)



INFINITY BLACK (kod FP)



MODEL	INDICA Hatchback Turbodiesel	INDICA Hatchback Benzyna
Wymiary (mm)		
Długość całkowita		3 690
Szerokość całkowita		1 665
Wysokość całkowita		1 500
Zwis przedni		785
Zwis tylny		490
Rozstaw osi		2 400
Rozstaw kół przednich		1 380
Rozstaw kół tylnych		1 374
Prześwit podwozia		165
Masy (kg)		
Masa własna pojazdu (bez kierowcy 75 kg)	1 170	1 090
Dopuszczalna masa całkowita pojazdu	1 570	1 490
Ładowność	400	400
Silniki		
Model	1.4 DICOR 05 (EURO IV)	475 SI MPFI (EURO IV)
Typ	o zapłonie samoczynnym, chłodzony cieczą, z bezpośrednim wtryskiem paliwa typu "common rail", z recyrkulacją spalin i utleniającym reaktorem katalitycznym, z turbodoładowaniem i chłodnicą międzystopniową oraz europejskim układem diagnostyki pokładowej EOBD	o zapłonie iskrowym, chłodzony cieczą z wielopunktowym wtryskiem paliwa, reaktorem katalitycznym i europejskim układem diagnostyki pokładowej EOBD
Średnica i skok tłoka (mm)	75 x 79	75 x 79,5
Liczba cylindrów	4 w układzie rzędowym	
Pojemność skokowa (cm ³)	1 396	1 405
Maksymalna moc (kW/obr./min)	52/4 000	62,5/6 000
Maksymalny moment obrotowy (Nm/obr./min)	140/1 400 - 2 750	120/3 000
Prędkość maksymalna (km/h)	155	160
Skrzynia biegów		
Typ	manualna 5-cio biegowa	
Inne		
Zawieszenie przemie	Niezależne z dolnym wahaczem rozwidlonym i kolumnami McPherson	
Zawieszenie tylne	Niezależne, 3-drążkowe z kolumnami McPherson	
Układ kierowniczy	Przekładnia zębatkowa ze wspomaganiem hydraulicznym	
Układ hamulcowy	Sterowany hydraulicznie, dwuobwodowy, podział krzyżowy z dwusekcyjną pompą hamulcową, z opcjonalnym układem ABS, (hamulce przednie - tarczowe, hamulce tylne - bębnowe)	
Opony	165/65 R14 lub 175/60 R14 lub 175/65 R14	
Tarcze kół	Stalowe 5J x 14	
Zbiornik paliwa (l)	42	
Zużycie paliwa - tryb mieszany (l/100 km)	5.2	6.4
Emisja CO ₂ (g/km)	138	153
Promień skrętu (m)	10	
GWARANCJA 3 lata - 100 000 km		24h Road Assistance

Marubeni Motors Poland, wyłączny dystrybutor samochodów marki **TATA**, zastrzega sobie prawo do zmian w specyfikacji technicznej i wyposażeniu aut.

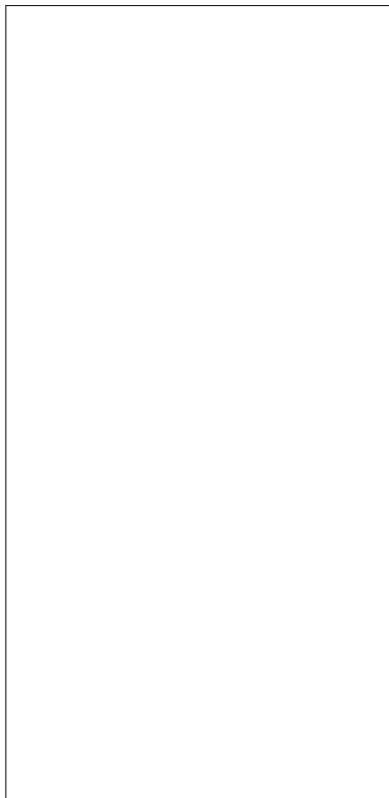

Marubeni Motors Poland Sp. z o.o.
Dystrybutor samochodów marki **TATA**

ul. Puławska 38
05-500 Piaseczno

www.mmp-sp.pl



Indigo SW







**NOWE MIEJSCE
DLA EMOCJI**

Silnik o pojemności 1.4i litra pulsujew dwóch wersjach: wydajny benzynowy 85 KM oraz jako turbo diesel w technologii common rail 16V 70 KM.

Rozkoszujcie się jazdą siedząc na profilowanych, wygodnych fotelach w klimatyzowanym przedziale pasażerskim.



**DESIGN I PRAKTYCZNOŚĆ
- DOSKONAŁOŚĆ I HARMONIA**

Indigo SW to kompaktowe combi, zapewniające dużo miejsca i wygodę oraz łatwość w prowadzeniu. To jest samochód, który ma dwie dusze – jedna do pracy, druga dla rodziny.

W każdej podróży, na wakacje czy do pracy, miejsca nie brakuje - Indigo SW może ugościć wygodnie 5 osób. Tylne kanapa jest składana, dzięki czemu przestrzeń bagażowa może jeszcze lepiej służyć Twoim potrzebom. Siatka w bagażniku zapewnia bezpiecznie mocowanie bagażu w czasie podróży.

Przeszkłone nadwozie zapewnia świetną widoczność, daje poczucie przestronności i ułatwia manewry cofania i parkowania. W dodatku wszystkie szyby są sterowane elektrycznie, a drzwi otwierane są przy pomocy pilota z seryjnie zainstalowanym immobiliserem.





PODRÓŻOWAĆ BEZPIECZNIE

Zawsze dla bezpieczeństwa: przednie fotele zaprojektowano tak, by kierowca i pasażer mieli stabilną i wygodną pozycję podczas podróży.

Samonośne stalowe nadwozie, strefy kontrolowanego zgniotu, belki w bocznych drzwiach absorbujące energię podczas zderzeń oraz ABS z EBD to nieodłączne pasywne elementy bezpieczeństwa.

Niezależne zawieszenie przednie z kolumną McPhersona oraz drążki reakcyjne zapewniają doskonałe trzymanie się drogi oraz łatwość w prowadzeniu.

Przednie pasy bezpieczeństwa z systemem przeciwprzeciążeniowym.

Poduszki kierowcy i pasażera.



**KOMFORT
I FUNKCJONALNOŚĆ**

Szczegóły są bardzo ważne.

Na dachu seryjnie montowane re-
lingi. Bardzo duże zewnętrzne lu-
sterka wsteczne, łatwo regulowane
od środka. Schowek na małe przed-
mioty w części podsufitowej.



PRAKTYCZNA DOSKONAŁOŚĆ

Z miejsca kierowcy łatwo czytelne są okrągłe iluminowane wskaźniki, dobrze widoczne w dzień i w nocy. Materiały foteli i obicia drzwi są utrzymane w łagodnej, ciemnoszarej tonacji.

W podróży nie trzeba z niczego rezygnować. INDIGO SW daje wiele miejsca na bagaż - z kanapą w pozycji pionowej bagażnik ma 670 litrów pojemności, które zmieniają się w 1370 litrów z kanapą położoną.

Gwarancja na 3 lata lub 100 000 km w połączeniu z Europa Assistance dają spokój, zaufanie i pewność dwudziesto-czterogodzinnej ochrony przez 3 lata.



DANE TECHNICZNE

KOLORY

WHITE

SALSA RED

ARCTIC SILVER

MICA GREY

MARINA SILVER

SPARKLING GOLD

INFINITY BLACK

MODEL	INDIGO SW Kombi Turbodiesel	INDIGO SW Kombi Benzyna
Wymiary (mm)		
Długość całkowita	4 158	
Szerokość całkowita	1 625	
Wysokość całkowita	1 575 (z relingami)	1 535 (bez relingów)
Zwis przedni	810	
Zwis tylny	898	
Rozstaw osi	2 450	
Rozstaw kół przednich	1 380	
Rozstaw kół tylnych	1 360	
Prześwit podwozia	165	
Masy (kg)		
Masa własna pojazdu (bez kierowcy 75 kg)	1 180	1 120
Dopuszczalna masa całkowita pojazdu	1 570	1 570
Ładowność	390	450
Silniki		
Model	1.4 DICOR 05 (EURO IV)	475 SI MPFI (EURO IV)
Typ	o zapłonie samoczynnym, chłodzony cieczą, z bezpośrednim wtryskiem paliwa typu "common rail", z recyrkulacją spalin i utleniającym reaktorem katalitycznym, z turbodoładowaniem i chłodnicą międzystopniową oraz europejskim układem diagnostyki pokładowej EOBD	o zapłonie iskrowym, chłodzony cieczą z wielopunktowym wtryskiem paliwa, reaktorem katalitycznym i europejskim układem diagnostyki pokładowej EOBD
Średnica i skok tłoka (mm)	75 x 79	75 x 79,5
Liczba cylindrów	4 w układzie rzędowym	
Pojemność skokowa (cm ³)	1 396	1 405
Maksymalna moc (kW/obr./min)	52/4 000	62,5/6 000
Maksymalny moment obrotowy (Nm/obr./min)	140/1 400 - 2 750	120/3 000
Prędkość maksymalna (km/h)	155	160
Skrzynia biegów		
Typ	manualna 5-cio biegowa	
Inne		
Zawieszenie przemie	Niezależne z dolnym wahaczem rozwidlonym i kolumnami McPherson	
Zawieszenie tylne	Niezależne, 3-drążkowe z kolumnami McPherson	
Układ kierowniczy	Przekładnia zębatkowa (ze wspomaganie hydraulicznym)	
Układ hamulcowy	Sterowany hydraulicznie, dwuobwodowy, podział krzyżowy z dwusekcyjną pompą hamulcową, z opcjonalnym układem ABS, (hamulce przednie - tarczowe, hamulce tylne - bębnowe)	
Opony	175/65 R14	
Tarcze kół	Stalowe 5J x 14	
Zbiornik paliwa (l)	42	
Zużycie paliwa - tryb mieszany (l/100 km)	5.2	7.0
Emisja CO ₂ (g/km)	138	165
Promień skrętu (m)	10	
GWARANCJA 3 lata - 100 000 km		24h Road Assistance

Marubeni Motors Poland, wyłączny dystrybutor samochodów marki **TATA**, zastrzega sobie prawo do zmian w specyfikacji technicznej i wyposażeniu aut.

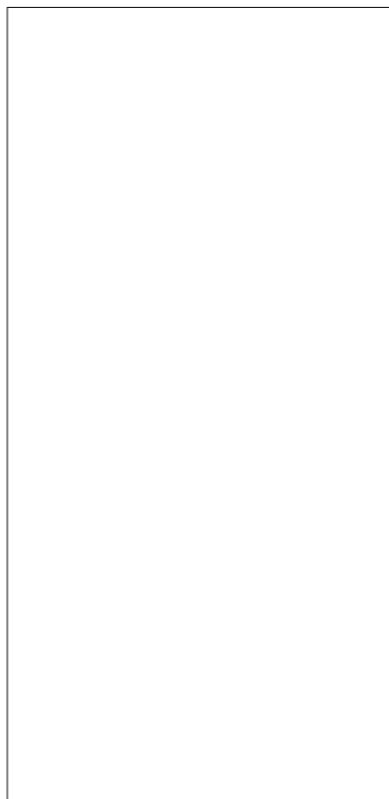

Marubeni Motors Poland Sp. z o.o.
Dystrybutor samochodów marki **TATA**
ul. Puławska 38
05-500 Piaseczno
www.mmp-sp.pl



Safari





EWOLUCJA DO N-TEJ POTĘGI

Tak jak każdy gatunek, także SAFARI ewoluuje stając się doskonałym instrumentem w silnych rękach.

Nowy, potężny silnik TATA SAFARI DICOR 2.2 16V charakteryzuje się wysoką elastycznością w pracy. Właściwa moc kiedy jej potrzebujesz. Niskie spalanie oraz niska emisja spalin z szacunkiem dla otoczenia.

Silnik, który nie zna przeszkód. Moc 140 KM i moment obrotowy 320 Nm w zakresie od 1700 do 2700 obr./min to osiągi nowego turbo diesla w technologii common rail. 16 zaworów z samoregulacją luzów, podwójny wałek rozrządu (DOHC) i wtryski centralne – wszystko w zgodzie z normami EURO 4.

Godny zaufania silnik ze stałym momentem obrotowym przy niskich obrotach, pozwala łatwo i pewnie pokonywać drogę na szosie i w terenie..

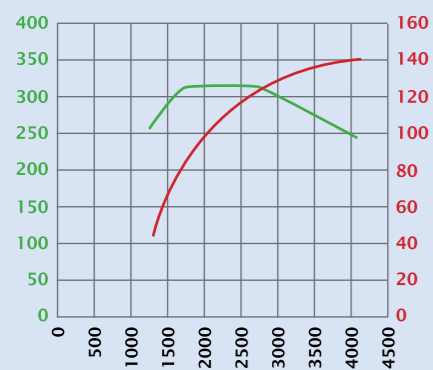



**POZWÓLCIE
PROWADZIĆ
PASJI**

Usiądźcie za kierownicą, wybierzcie cel i w drogę. Wysoka pozycja za kierownicą pozwala wam dominować na drodze, podczas gdy duże przeszklone powierzchnie okien ułatwiają widoczność we wszystkich kierunkach.

Fotele zostały zaprojektowane tak, by dać jak największą wygodę. Miejsce kierowcy z regulowaną wysokością pasa lędźwiowego sprawia, jest najwygodniejsze, zwłaszcza przy długich podróżach.

Koło zapasowe umieszczone jest na drzwiach tylnych bagażnika w eleganckim schowku a seryjnie montowane stopnie boczne ułatwiają wsiadanie do wysoko zawieszonych auta.

Komfort jazdy podnosi klimatyzacja, wygodę gwarantuje też centralny zamek, elektryczne sterowanie szyb, elektrycznie sterowane i podgrzewane lusterka.





POWRÓT DO NATURY
Z POMOCĄ TECHNOLOGII

Ciesząc się z natury – nie tracisz na komforcie czy bezpieczeństwie. TATA SAFARI dowiezie Cię wszędzie gdzie zechcesz.

Wysokie zawieszenie, duży prześwit, reduktor – wszystko to daje poczucie niezależności i wolności w najtrudniejszym terenie.





**CHĘĆ PRZYGODY
NIE ZNA GRANIC**

Żeby pokonać miejską dżunglę: przewozić dzieci do szkoły czy pakunki ze sklepu, będziecie mieli wyjątkowego partnera. W SAFARI wszystko zostało pomyślane tak, aby uzyskiwać maksymalne osiągi i funkcjonalność. Tylną kanapę można złożyć całkowicie lub częściowo i uzyskać ogromną pojemność bagażnika.

TATA SAFARI turbo Diesel common rail, któremu nie straszny ruch miejski, w długich podróżach po szosie czy bezdrożach porusza się naturalnie i pewnie.



KOMFORT I RACJONALNOŚĆ

Nowoczesny design, doskonały komfort jazdy i wysoki poziom bezpieczeństwa to wizytówka SAFARI. Montowany standardowo ABS z EBD, poduszki powietrzne, klimatyzacja oraz możliwość jazdy z napędem na dwie osie. Dyferencjał przy kołach tylnych zwiększa osiągi podczas jazdy po szosie jak i w terenie.

W Safari wszystko zostało pomyślane, aby uzyskiwać maksymalne osiągi i funkcjonalność np. tylną kanapę można położyć częściowo lub w całości i wtedy pojemność bagażnika znacznie wzrasta.

Długość bagażnika 1,07 m szerokość 0,8 m i wysokość 1,09 m wystarczająco dużo miejsca na rowery, namioty, walizki, torby i dla psa.

Gwarancja na 3 lata lub 100 000 km w kooperacji z Europa Assistance daje możliwość ochrony 24-h przez 3 lata.



DANE TECHNICZNE

KOLORY

SMOKED METAL



ARCTIC SILVER

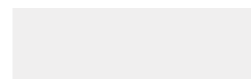

ARIZONA BLUE



PASSION RED



BLACK



MODEL	SAFARI AF - Wielozadaniowe 4 x 4	SAFARI AF - Wielozadaniowe 4 x 2
Wymiary (mm)		
Długość całkowita	4 810	
Szerokość całkowita (bez stopnia bocznego/ ze stopniem bocznym)	1 810/1 918	
Wysokość całkowita	1 925	
Zwis przedni	945	
Zwis tylny	1 043	
Rozstaw osi	2 650	
Rozstaw kół przednich	1 500	
Rozstaw kół tylnych	1 470	
Prześwit podwozia	205	
Masy (kg)		
Masa własna pojazdu (bez kierowcy 75 kg)	2 100	1 980
Dopuszczalna masa całkowita pojazdu	2 780	2 550
Ładowność	680	570
Dopuszczalna masa całkowita holowanej przyczepy bez hamców/ z hamulcem (kg)	750/2 000	
Silnik		
Typ	2.2 DICOR (EURO IV) o zapłonem samoczynnym z bezpośrednim wtryskiem paliwa typu "common rail" z turbodoładowaniem i chłodnicą międzystopniową	
Pojemność	2 179 cm ³	
Liczba cylindrów	4 w układzie rzędowym	
Średnica i skok tłoka (mm)	85x96	
Maksymalna moc (kW, KM/ obroty /min)	103/4 000 (140/4 000)	
Maksymalny moment obrotowy (Nm/ obr/min)	320/1 700-2 700	
Stopień sprężania	17,2:1	
Skrzynia biegów		
Manualna	GBS-76 z synchronizacją wszystkich biegów	
Przekładnia rozdzielcza - tryb pracy	Z elektrycznym sterowaniem mechanizmu przełączającego i elektrycznym sterownikiem	
	2H - 4x2 szosowy (bez redukcji) 1:1	2H - 4x2 szosowy (bez redukcji) 1:1
	4H - 4x4 szosowy (bez redukcji) 1:1 4L - 4x4 terenowy (z redukcją) 1:2,48	
Maksymalna prędkość (km/h)	160	
Inne		
Ilość miejsc	5	
Promień skrętu (m)	12	
Zawieszenie Przednie	Podwójne wachacze z drążkami skrętnymi	
Zawieszenie tylne	5-drążkowe ze sprężynami śrubowymi	
Opony	235/70 R16	
Tarcze kół	Stalowe lub aluminiowe 6.5J x 16	
Pojemność zbiornika paliwa (l)	65	
Wymiary przestrzeni bagażowej (szerokość x długość)	1 000 x 800	
Układ hamulcowy	Sterowany hydraulicznie z niezależnymi obwodami przednich i tylnych hamulców + ABS w opcji	
Hamulce	przednie (tarczowe wentylowane), tylne (bębnowe)	
Zużycie paliwa - tryb mieszany (l/100 km)	7.5	
Emisja CO ₂ (g/km)	198	
GWARANCJA 3 lata - 100 000 km		24h Road Assistance

Marubeni Motors Poland, wyłączny dystrybutor samochodów marki **TATA**, zastrzega sobie prawo do zmian w specyfikacji technicznej i wyposażeniu aut.

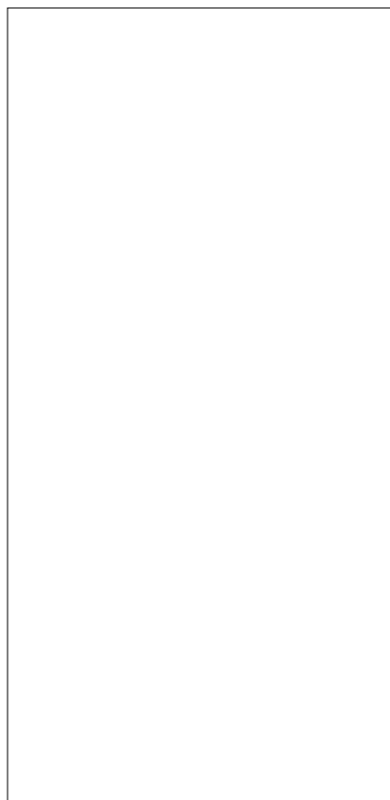

Marubeni Motors Poland Sp. z o.o.
Dystrybutor samochodów marki **TATA**
ul. Puławska 38
05-500 Piaseczno
www.mmp-sp.pl

XENON

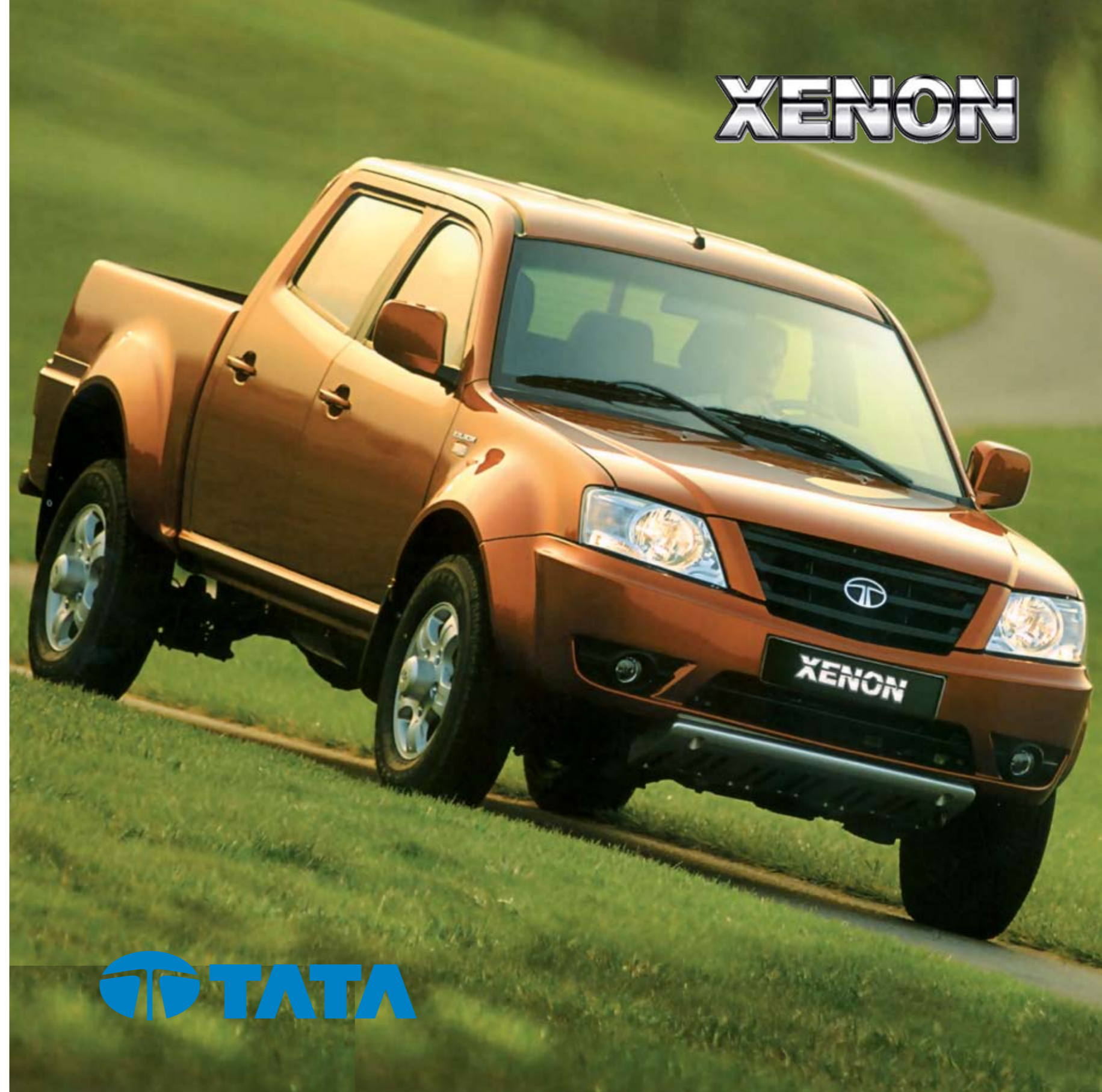



KOCHA KAMERĘ KOCHA AKCJĘ

Perfekcyjna mieszanka wygody
i wydajności

PIĘKNY

Wytrzymały, stylowy, elegancki, wyrefinowany, zauważalny, współczesny i agresywny. Nowy Xenon jest prawdziwą rozkoszą dla oczu. Ale nie wierz nam na słowo, przekonasz się w trakcie jazdy próbnej, że jest naprawdę godny uwagi.

BESTIA

Wytrzymały, potężny i przystosowany do ciężkich prac. Dla nowego Xenona, wydajność jest rzeczą naturalną. Olbrzymi 2.2 litrowym silnikiem DICOR o mocy 140 KM. Xenon wyzwala adrenalinę i aż prosi się, aby go prowadzić.





Perfekcyjna Równowaga

Xenon jest wytrzymały, potężny i przygotowany do ciężkiej pracy.

Agresywna stylistyka sprawia, że na drodze zawsze zostaniesz zauważony.





Xenon daje Ci:

- wspaniały wygląd,
- zaawansowany technologicznie silnik o wyjątkowych parametrach,
- wygodę i komfort wnętrza,
- znakomitą charakterystykę jazdy.

Staje się idealnym pojazdem wielozadaniowym.





Agresywna stylizacja

Agresywna stylizacja przodu i rozbudowane nadkola dają mu nowoczesny wygląd, który wzbudza respekt na drodze.

Duży, silny, zauważalny, wyrafinowany, współczesny i agresywny - Xenon jest teraz dostępny w konfiguracjach z kabiną pojedynczą (Single Cab) oraz podwójną (Double Cab).





Nadzwyczajna technologia DICOR

Zgodny z Euro IV silnik 2.2l DICOR, charakteryzujący się niską emisją spalin. Technologia Common Rail wpływa na oszczędność paliwa i minimalizuje hałas, oraz powiększa moc i dynamikę napędu w całym zakresie pracy silnika.

Funkcjonalne i wygodne wnętrze

Wygodna przednia i tylna część kabiny, estetycznie przemyślana deska rozdzielcza, uchwyty do kubków, zegar, elektrycznie sterowane szyby, elektrycznie sterowane i ogrzewane lusterka boczne, ogrzewanie i klimatyzacja z filtrem przeciwpyłkowym.



Stabilność, jazda i kierowanie

Przednie zawieszenie posiada drążki reakcyjne, a tylne podwójne sprężyny piórowe, które zapewniają stabilność przy maksymalnym obciążeniu. Zaskakująco mały promień skrętu ułatwia manewrowanie nawet na zatłoczonych ulicach. Mechanizm różnicowy z ograniczonym poślizgiem wyczuwa kiedy koło traci przyczepność i przenosi siłę napędową na koła posiadające przyczepność. Xenon jest dostępny w opcjach 4x2 i 4x4.

Bezpieczeństwo

Xenon jest solidnie skonstruowany i dzięki wzmocnieniom ramy i słupków bocznych stanowi idealne zabezpieczenie w razie wypadku.



Ładowność

Xenon oferuje ponad tonę ładowności w konfiguracji pojedynczej kabiny.

WYPOSAŻENIE

OPCJE	PAKIET DLS	PAKIET DLE
Koła	Obręcze stalowe	Obręcze ze stopów lekkich
Wentylacja	Ogrzewanie	Ogrzewanie i klimatyzacja
Przedni zderzak	W kolorze nadwozia	W kolorze nadwozia
Klamki	W kolorze nadwozia	W kolorze nadwozia
Klamka skrzyni ładunkowej	W kolorze nadwozia	W kolorze nadwozia
Tylny zderzak	Tak	Tak
Lusterka zewnętrzne	W kolorze nadwozia	W kolorze nadwozia
Wykończenie grilla	Czarny	Czarny
Wykończenie drzwi	Materiał	Materiał
Sterowanie lusterek bocznych	Elektryczne	Elektryczne
Otwieranie szyb	Elektryczne	Elektryczne
Lampy przeciwmgielne	Przód i tył	Przód i tył
Antena radiowa	Tak	Tak
Centralny zamek	Tak	Tak
Zabezpieczenie przed otwarciem drzwi przez dzieci	Tak	Tak
Immobiliser	Tak	Tak
Kierownica	Standard	Skórzana

WYMIARY

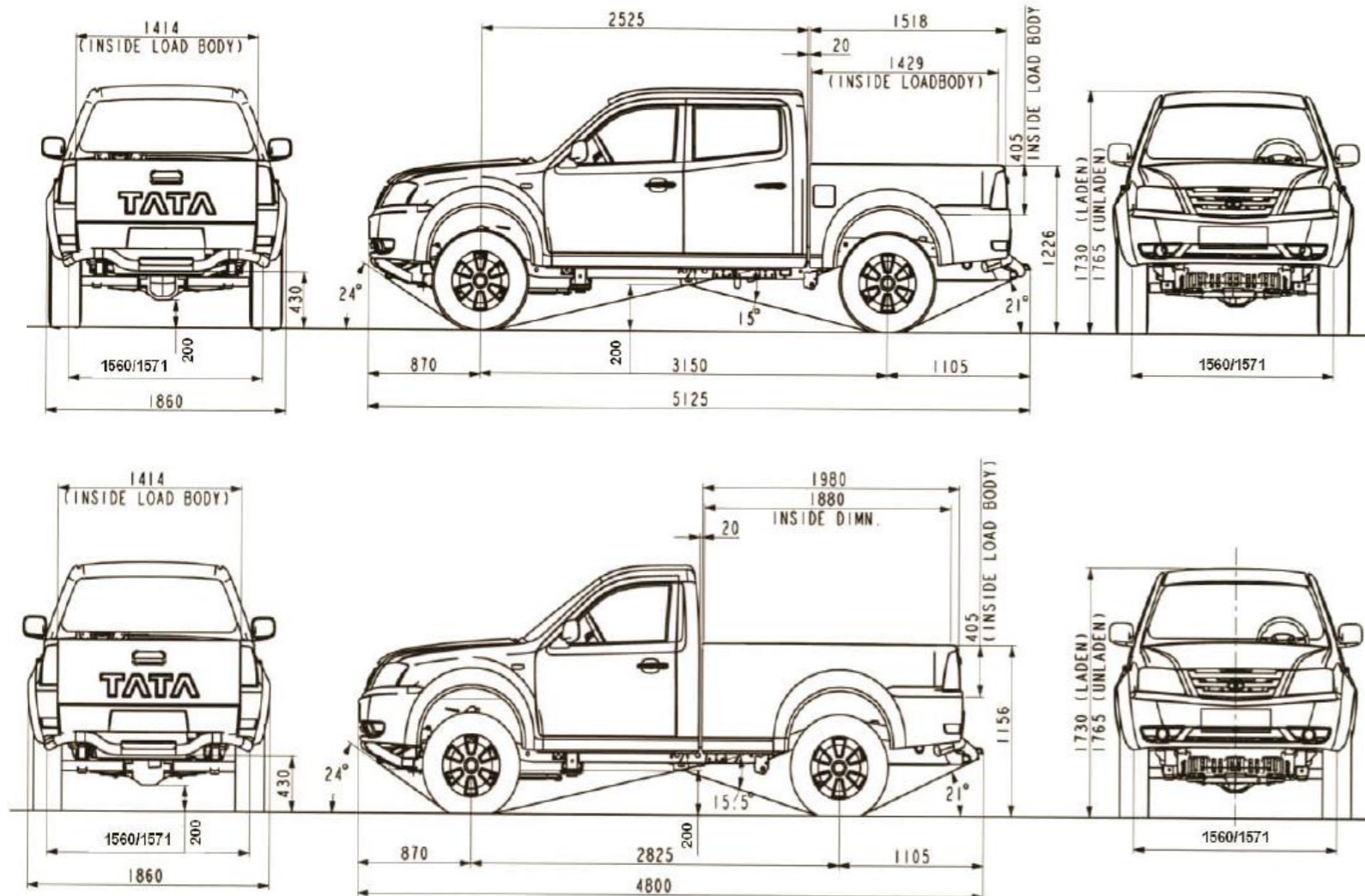

DANE TECHNICZNE

KOLORY

ARCTIC WHITE

ARCTIC SILVER

ARIZONA BLUE

PASSION RED

BLACK

MODEL	XENON Pick-up 4x4 Kabina Pojedyncza	XENON Pick-up 4x4 Kabina Podwójna
Wymiary (mm)		
Długość całkowita	4 800	5 125
Szerokość całkowita	1 860	1 860
Wysokość całkowita	1 765	1 765
Rozstaw osi	2 825	3 150
Rozstaw kół przednich	1 571	1 571
Rozstaw kół tylnych	1 571	1 571
Szerokość skrzyni ładunkowej (zewnątrzna/wewnętrzna)	1 414/1 860	1 414/1 860
Długość skrzyni ładunkowej	1 880	1 429
Masy (kg)		
Masa własna pojazdu (bez kierowcy 75 kg)	1 840	1 950
Dopuszczalna masa całkowita pojazdu	2 950	2 950
Ładowność	1 110	1 000
Dopuszczalna masa całkowita holowanej przyczepy bez hamulców	2 000	2 000
Silnik		
Typ	2.2 L DICOR 05 (EURO IV) o zapłonie samoczynnym z turbodoładowaniem	
Pojemność	2 179 cm ³	
Liczba cylindrów	4 w układzie rzędowym	
Średnica i skok tłoka (mm)	85x96	
Maksymalna moc (kW/KM/ obroty /min)	103/4 000 (140/4 000)	
Maksymalny moment obrotowy (Nm/ obr/min)	320/1 700-2 700	
Stopień sprężania	17,2:1	
Skrzynia biegów		
Manualna	5-cio biegow + wsteczny	
Przeniesienie napędu	na wszystkie koła z elektrycznym sterowaniem mechanizmu przełączającego	
Dyferencjał	samobokujący	
Inne		
Układ kierowniczy	wspomagany + regulacja wysokości położenia kierownicy	
Promień skrętu (m)	11	12
Zawieszenie Przednie	niezależne ze sprężynami oraz drążkiem reakcyjnym	
Zawieszenie tylne	resory piórowe ze sztywną belką	
Opony	215/75 R15 - 205/80 R16 - 215/75 R16	
Wycieraczki	z 2-u stopniową regulacją	
Pojemność zbiornika paliwa (l)	65	65
Średnie zużycie paliwa na l/100 km	8,5	
Ilość miejsc w kabinie	2	5
Układ hamulcowy	Sterowany hydraulicznie z niezależnymi obwodami przednich i tylnych hamulców	
Hamulce	przednie (tarczowe wentylowane) tylne (bębnowe)	
Fotele przednie	oddzielne	oddzielne
Fotele tylne	brak	pojedyncza kanapa
GWARANCJA 3 lata - 100 000 km		24h Road Assistance

Marubeni Motors Poland, wyłączny dystrybutor samochodów marki **TATA**, zastrzega sobie prawo do zmian w specyfikacji technicznej i wyposażeniu aut.